



I **MANUALE ISTRUZIONI**

ENG. **OPERATORS MANUAL**

F **MANUEL D'UTILISATION**

D **BETRIEBSANLEITUNG**

NL **INSTRUKTIES**

E **MANUAL DE INSTRUCCIONES**

P **MANUAL DE INSTRUÇÕES**

GR **Ο ς ά ° Ε Π X P H Π H Π**

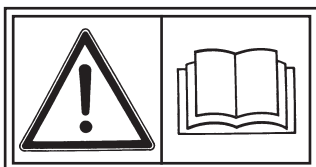

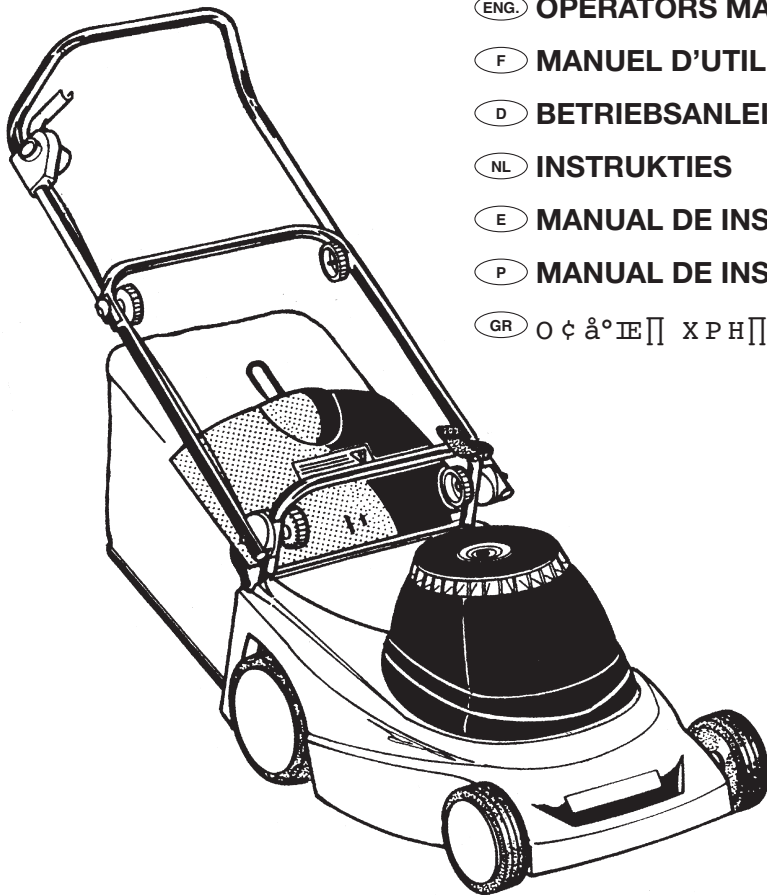

- (I) **MANUALE ISTRUZIONI**
- (ENG.) **OPERATORS MANUAL**
- (F) **MANUEL D'UTILISATION**
- (D) **BETRIEBSANLEITUNG**
- (NL) **INSTRUKTIES**
- (E) **MANUAL DE INSTRUCCIONES**
- (P) **MANUAL DE INSTRUÇÕES**
- (GR) **Ο ς ά ° Ε Π Π Χ Ρ Η Π Π Η Π Π**

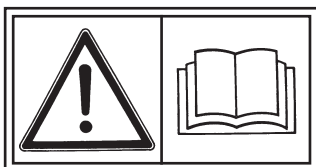



I **MANUALE ISTRUZIONI**

ENG. **OPERATORS MANUAL**

F **MANUEL D'UTILISATION**

D **BETRIEBSANLEITUNG**

NL **INSTRUKTIES**

E **MANUAL DE INSTRUCCIONES**

P **MANUAL DE INSTRUÇÕES**

GR **Ο ς ά ° Ε Π Ξ Ρ Η Π Η Π**

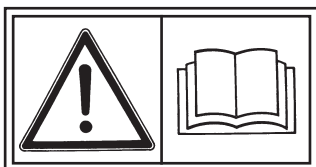

- I **MANUALE ISTRUZIONI**
- ENG. **OPERATORS MANUAL**
- F **MANUEL D'UTILISATION**
- D **BETRIEBSANLEITUNG**
- NL **INSTRUKTIES**
- E **MANUAL DE INSTRUCCIONES**
- P **MANUAL DE INSTRUÇÕES**
- GR **Οδηγίες Χρήσης**

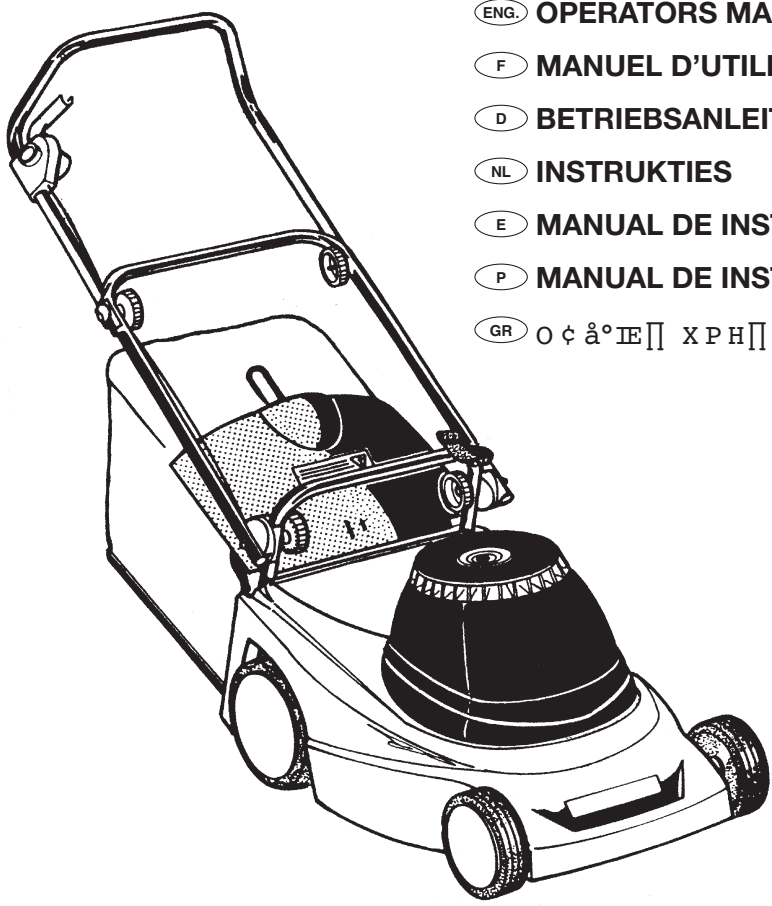

CE □

I **SIGNIFICATO DEI SIMBOLI**

ENG. **DEFINITIONS OF SYMBOLS**

F **SIGNIFICATION DES SYMBOLES**

D **ERKLÄRUNG DER WARNSYMBOL**

NL **BETEKENIS VAN DE
WAARSCHUWINGSSYMBOL**

E **DEFINICION DE LOS SIMBOLOS**

P **SIGNIFICADO DOS SÍMBOLOS**

GR **ΣΗΜΑΣΙΑ ΤΩΝ ΣΥΜΒΟΛΩΝ**



I **AVVERTENZE!**

ENG. **WARNINGS!**

F **AVERTISSEMENT!**

D **WARNUNG!**

NL **WAARSCHUWINGEN!**

E **ADVERTENCIAS!**

P **ADVERTENCIAS!**

GR **ΣΗΜΑΝΤΙΚΕΣ ΟΔΗΓΙΕΣ**



I Chiunque utilizzi il tosaerba deve prima leggere attentamente il manuale di istruzioni e manutenzione e familiarizzarsi completamente con i comandi per un uso corretto del tosaerba.

ENG. Read the operating and service instruction manual carefully. Be thoroughly familiar with the controls and the proper use of the equipment.

F Lire soigneusement les instructions du manuel d'entretien et d'utilisation. Se familiariser complètement avec le fonctionnement des commandes et l'utilisation correcte de la tondeuse.

D Jeder, der den Rasenmäher benutzt, muß zunächst sorgfältig die Betriebs- und Wartungsanleitung durchlesen und sich für einen korrekten Gebrauch mit allen Bedienungsteilen vertraut machen.

NL Alle personen die de grasmaaimachine gebruiken dienen eerst de bedieningshandleiding zorgvuldig door te lezen om volledig vertrouwd te raken met de instructies voor een correct gebruik van de grasmaaimachine.

E Cualquier persona, antes de utilizar el cortacésped, tiene que leer atentamente el presente manual de instrucciones y mantenimiento y familiarizarse bien con los mandos. Sólo así se puede garantizar un empleo correcto del equipo.

P Qualquer pessoa que utilizar o cortador de grama, deve primeiramente, ler com atenção o manual de instruções e manutenção e familiarizar completamente com os comandos para um correto uso do cortador de grama.

GR Οποιοσδήποτε χρησιμοποιεί το χορτοκοπτικό πρέπει πρώτα να διαβάσει με προσοχή τις οδηγίες χρήσης και συντήρησης και να εξοικειωθεί πλήρως με τα χειριστήρια για τη σωστή χρήση του χορτοκοπτικού.



I **PERICOLO** - Non mettere in moto e non utilizzare il rasaerba in prossimità di persone, specialmente bambini o animali.

ENG. **DANGER** - Never mow while people, especially children, or pets are nearby.

F **DANGER** - Ne pas mettre en marche et ne pas utiliser la tondeuse quand des personnes, surtout des enfants, ou des animaux se trouvent à proximité.

D **GEFAHR** - Den Rasenmäher nicht in Betrieb setzen, wenn sich in der Nähe Personen und insbesondere Kinder aufhalten.

NL **GEVAAR** - De grasmaaimachine niet starten of gebruiken in de nabijheid van personen, en met name van kinderen en dieren.

E **PELIGRO** - No poner en marcha ni utilizar el cortacésped si hay personas, especialmente niños, o animales en los alrededores.

P **PERIGO** - Não colocar em movimento e nem utilizar o cortador de grama em proximidade de pessoas, especialmente crianças ou animais.

GR **ΚΙΝΔΥΝΟΣ** - Μην βάζετε σε λειτουργία και μην χρησιμοποιείτε το χορτοκοπτικό κοντά σε άτομα, ειδικά παιδιά ή ζώα.

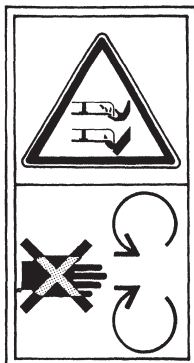

- I** **PERICOLO** - Non porre le mani o i piedi in prossimità o al di sotto della parti rotanti. Mantenersi sempre distanti dall'apertura di scarico dell'erba. La lama continua a ruotare dopo aver spento il motore.
- ENG.** **DANGER** - Do not put hands or feet near or under rotating parts. Keep clear off the discharge opening at all times. The blades continues to rotate after the unit is switched off.
- F** **DANGER** - Eloigner les mains et les pieds des pièces rotatives. Ne jamais s'approcher de l'orifice de décharge. La lame continues de tourner après l'arrêt du moteur.
- D** **GEFAHR** - Achten Sie darauf, nicht mit Händen oder Füßen in die Nähe oder unter die rotierenden Teile zu geraten. Bewahren Sie stets angemessenen Abstand von der Grasauswurföffnung. Das häckselmesser läuft nach abschalten des gerätes nach.
- NL** **GEVAAR** - Plaats de handen en voeten niet in de nabijheid van of onder de roterende delen. Blijf altijd op veilige afstand van de opening voor de grasafvoer. De snijmesses blijven kort doordraaien nadat u de machine heeft uitgeschakeld.
- E** **PELIGRO** - No poner nunca las manos ni los pies cerca o debajo de la cuchilla. Mantenerse siempre lejos de la abertura de descarga de la hierba. Las cuchillas siguen girando después de apagar la máquina.
- P** **PERIGO** - Não colocar as mãos ou os pés nas proximidades ou debaixo das partes rotatórias. Manter-se sempre distante da abertura de descarregamento da grama. As lâminas continuam a rodar após desligar o aparelho.
- GR** **ΚΙΝΔΥΝΟΣ** - Μην βάζετε τα χέρια ή τα πόδια κοντά ή κάτω από τα περιστρεφόμενα τμήματα. Να κρατάτε πάντα κάποια απόσταση από το στόμιο απ όπου βγαίνει το γρασίδι.....

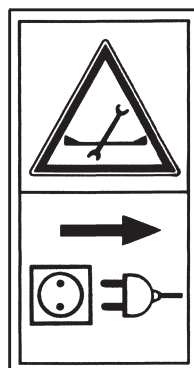

- I** **PERICOLO** - Disconnettere sempre la macchina dalla rete elettrica prima di pulirla, esaminarla, aggiustarla o quando il cavo si danneggia o si impiglia.
- ENG.** **DANGER** - Always disconnect your machine from the electrical supply before cleaning, inspecting or adjusting any part of it, or if the supply cable has become damaged or entangled.
- F** **DANGER** - Débranchez toujours la machine de toute distribution électrique avant de nettoyer, inspecter ou ajuster toute pièce, ou bien si le cable d'alimentation s'est endommagé ou enchevêtré.
- D** **GEFAHR** - Ziehen Sie stets den Netzstecker wenn • Sie das Gerät reinigen • Sie das Gerät überprüfen • sich das Versorgungskabel verheddert hat oder beschädigt ist • sie Zubehör oder Ersatzteile wechseln.
- NL** **GEVAAR** - Zet de grasmaaier altijd eerst uit en haal de stekker uit het stopcontact voordat u hem gaat schoonmaken, onderdelen gaat verwijderen of de machine gaat repareren. Doe dit ook als het snoer beschadigd is of beklemd is geraakt.
- E** **PELIGRO** - Desenchufar siempre la máquina de la red eléctrica antes de limpiarla, examinarla, ajustarla o cuando el cable se averíe o enganche.
- P** **PERIGO** - Desconectar a máquina da rede elétrica antes de limpá-la, examiná-la, consertá-la ou quando o cabo se estraga ou ficar preso.
- GR** **ΚΙΝΔΥΝΟΣ** - Να αποσυνδέετε πάντα το μηχανήμα από το ηλεκτρικό δίκτυο πριν να το καθαρίσετε, ελέγξετε, επιδιορθώσετε ή όταν το καλώδιο υποστεί ζημιά.

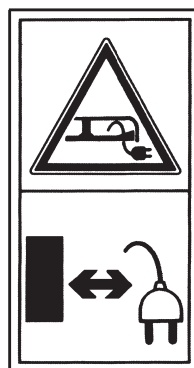

- I** **PERICOLO** - Tenere sempre il cavo lontano dalla lama e controllare sempre dove esso si trova.
- ENG.** **DANGER** - Always keep the electrical supply cable away from the blades - be aware of its position at all times.
- F** **DANGER** - Gardez toujours le câble électrique éloigné de la lame; à tout moment, sachez où il se trouve.
- D** **GEFAHR** - Halten Sie das Kabel beim Arbeiten vom Schneidwerkzeug fern. Halten sie das Kabel von Hitzequellen, Ölen oder scharfen Kanten fern.
- NL** **GEVAAR** - Let er goed op dat het snoer nooit in aanraking kan komen met het mes.
- E** **PELIGRO** - Mantener siempre el cable lejos de la cuchilla y controlar dónde se encuentra.
- P** **PERIGO** - Manter o cabo elétrico, sempre, longe da lâmina e controlar sempre onde o mesmo se encontra.
- GR** **ΚΙΝΔΥΝΟΣ** - Να κρατάτε πάντα το καλώδιο μακριά από το δίσκο και να ελέγχετε πάντα που βρίσκεται.

PRECAUZIONI FONDAMENTALI DI SICUREZZA

IMPARARE A CONOSCERE IL TOSAERBA

Leggere attentamente tutto il presente manuale di istruzioni e osservare tutte le avvertenze PRECAUZIONI DI SICUREZZA prima, durante e dopo l'utilizzo della macchina.

Familiarizzare con tutti i comandi della macchina prima di iniziare ad usarla, ma soprattutto assicurarsi di sapere come spegnerla in casi di emergenza.

Conservare il presente manuale e tutti gli allegati per ogni futura consultazione.

AVVERTENZE

- E 1. Disconnettere sempre la macchina dalla rete elettrica prima di pulirla, esaminarla, aggiustarla o quando il cavo si danneggia o si impiglia.
 - E 2. Per proteggere i piedi, portare sempre delle scarpe pesanti o degli stivali. L'erba tagliata da poco è umida e scivolosa. Non lavorare a piedi scalzi o con scarpe aperte (per es. sandali).
 - E 3. Controllare sempre che nel prato o nell'area di taglio non ci siano ramoscelli, pietre, fili metallici o altri detriti che potrebbero essere presi e proiettati dalla lama provocando inoltrare danni alla macchina.
 - E 4. Indossare pantaloni lunghi per proteggere le gambe. Gli eventuali detriti lasciati sul prato potrebbero essere presi ed espulsi dalla lama.
 - E 5. Non usare il tosaerba quando piove e non esporlo a condizioni di umidità. Evitare il taglio quando l'erba è bagnata.
 - E 6. Prima di usare il tosaerba disconnetterlo dalla rete elettrica e controllare la lama e le parti rotanti per verificare la presenza di eventuali segni di danni o di usura. Una lama danneggiata e dei bulloni allentati costituiscono elementi di pericolo. Verificare anche che la lama sia ben fissata. Controllare frequentemente che tutte le viti e i bulloni siano ben stretti.
 - E 7. Non usare la macchina se una sua parte è difettosa o logorata. Togliere le parti difettose e logorate e sostituirle con altre nuove.
- Controllare sempre che l'utensile sia in buone condizioni. Sostituire le parti difettose o logorate con parti di ricambio originali. Pezzi di ricambio prodotti da altri fabbricanti potrebbero adattarsi male e causare danni e pericoli.
- E 8. Non consentire a bambini, adulti e ad animali di avvicinarsi alla macchina quando è in funzione. Tenerli sempre a una distanza di sicurezza di almeno 6 metri dall'area di taglio.
 - E 9. Avviare la macchina con attenzione avendo cura di tenere i piedi lontano dalla lama.
 - E10. Quando il motore è in moto mantenere la distanza di sicurezza data dal manubrio.
 - E11. Non lasciare il tosaerba incustodito quando è ancora collegato alla rete elettrica.
 - E12. Non permettere l'uso del tosaerba ai bambini o a persone che non siano completamente a conoscenza delle presenti istruzioni. Specifiche norme nazionali potrebbero limitare l'età dell'utilizzatore.
 - E13. Tenere presente che l'operatore o l'utilizzatore è responsabile in caso di incidenti o pericoli accorsi ad altre persone od alle loro cose.
 - E14. Questo tosaerba è dotato del dispositivo di arresto immediato della lama, il quale interviene bloccando la lama entro tre secondi dal momento in cui si rilascia l'interruttore. Non tentare mai, per nessun motivo, di girare il tosaerba su di un lato o di fermare la lama mentre sta ancora girando, aspettare sempre che si fermi da sola.
 - E15. Se la lama colpisce un oggetto, rilasciare subito l'interruttore, disconnettere la macchina dalla rete elettrica e quando la lama è totalmente ferma girare l'utensile su di un lato ed esaminare la lama e le viti. Ispezionare accuratamente il tosaerba alla ricerca di eventuale danni. Fare riparare i danni evidenziati prima di mettere in moto il motore; rivolgersi ad un centro assistenza specializzato.
 - E16. Disinnestare sempre la macchina dalla rete elettrica prima di alzarla o trasportarla.
 - E17. Arrestare il motore (e quindi la lama) quando il tosaerba deve essere inclinato per il trasferimento, quando si attraversa un terreno diverso da prato erboso e quando il rasaerba viene trasportato verso e dall'area di lavoro.
 - E18. Non inclinare il rasaerba durante la messa in

moto, a meno che il rasaerba debba essere inclinato per l'avviamento. In questo caso non inclinare più di quanto assolutamente necessario e sollevare solo la parte lontana dall'operatore.

- E19. Non camminare all'indietro quando si taglia l'erba e non tirare mai il tosaerba all'indietro per tagliare.
- E20. Camminare non correre mai.
- E21. Sui pendii tagliare l'erba seguendo l'inclinazione del pendio stesso, non tagliare mai l'erba dall'alto verso il basso. Stare molto attenti quando si cambia la direzione sui pendii. Non lavorare su pendii troppo scoscesi, calzare sempre scarpe antiscivolo.
- E22. Lavorare sempre alla luce del sole o con un'ottima luce artificiale.
- E23. Non usare mai il tosaerba se il sacco raccoglierba non è ben posizionato nella sua sede.
- E24. Controllare frequentemente il sacco raccoglierba per verificare la presenza di eventuali segni di usura o tagli.
- E25. Arrestare il motore ed attendere che la lama si arresti completamente prima di rimuovere il sacco di raccolta dell'erba o di disintasarne lo scarico.
- E26. Non azionare le leva di avanzamento automatico prima o durante l'avviamento del motore.
- E27. Non tentare mai di effettuare la regolazione dell'altezza delle ruote con il motore in moto.
- E28. Non mettere in moto il motore stando di fronte all'apertura di scarico dell'erba.
- E29. Non porre le mani o i piedi in prossimità o al di sotto delle parti rotanti. Mantenersi sempre distanti dall'apertura di scarico dell'erba.
- E30. Qualora la macchina presentasse vibrazioni anormali, arrestare il motore e ricercare immediatamente la causa delle vibrazioni. Di norma, le vibrazioni segnalano la presenza di un problema.
- E31. La lama del rasaerba è tagliente e può provocare tagli all'epidermide. È necessario adottare le opportune precauzioni quando si lavora in prossimità o sulla lama. Al fine di prevenire lesioni, quando si lavora sulla lama si raccomanda di indossare guanti da lavoro e di avvolgere il tagliente con fogli di giornale o altro materiale adatto.
- E32. Non usare solventi o detergenti liquidi per pulire la macchina. Usare un raschietto non tagliente per rimuovere l'erba e lo sporco.

Prima di pulire il rasaerba disinnestarlo dalla rete elettrica e verificare che la lama sia ferma.

- E33. Riporre la macchina in un luogo asciutto, lontano dalla portata dei bambini.

SICUREZZA ELETTRICA

- E34. L'utensile è stato progettato solo per essere usato con corrente alternata. Non tentare di usarlo con altri tipi di corrente elettrica.



E35. **DOPPIO ISOLAMENTO**

L'utensile è isolato due volte, ciò significa che le parti esterne in metallo sono isolate elettricamente. Questo è possibile grazie a un ulteriore isolamento posto tra le parti meccaniche e quelle elettriche. Ciò significa una maggiore sicurezza dal punto di vista elettrico e la non necessità della messa a terra.

- E36. Tenere sempre il cavo lontano dalla lama e controllare sempre dove esso si trova.
- E37. Il cavo di "alimentazione" deve essere ancorato all'apposito gancio di sostegno (posto sulla parte alta del manubrio) allo scopo di evitare che venga danneggiato durante il lavoro.
- E38. Non trasportare mai la macchina per il cavo e non dargli strattoni per sfilare la spina dalla presa. Tenere il cavo lontano da fonti di calore, olio e superfici taglienti. Controllare le condizioni del cavo prima di usarlo e non usarlo se danneggiato.
- E39. Spegnerne sempre la macchina prima di disconnettere la spina dalla presa o dal cavo.

- E40. **ATTENZIONE:
NON USARE UN CAVO DI ALIMENTAZIONE DANNEGGIATO. SOSTITUIRLO SUBITO CON UN CAVO NUOVO.
NON APPORTARE RIPARAZIONI NÉ PERMANENTI NÉ PROVVISORIE AL CAVO STESSO.**

■ *Ulteriori informazioni riguardanti il cavo di alimentazione seguono a pagina 20.*

BASIC SAFETY PRECAUTIONS

KNOW YOUR MACHINE

Read this manual carefully, observing all recommended Safety Precautions (WARNINGS) before, during and after using your machine, and maintain your machine in good working order.

Familiarize yourself with the controls on your machine before attempting to operate it, but above all, be sure that you know how to stop your machine in an emergency. Retain this manual and all literature supplied with your machine for future reference.

SAFETY PRECAUTIONS WARNINGS:

- E 1. Always disconnect your machine from the electrical supply before cleaning, inspecting or adjusting any part of it, or if the supply cable has become damaged or entangled.
- E 2. To protect your feet, always wear stout shoes or boots. Freshly cut grass is damp and slippery. Do not mow barefoot or in open sandals.
- E 3. Always check that your lawn or cutting path is clear of all sticks, stones, wire or other debris. Contact with such debris may damage your machine and could be thrown by the blade.
- E 4. Wear long trousers to protect your legs - any debris left on the lawn or cutting path may be thrown by the blade.
- E 5. Do not use your machine in the rain and do not allow it to get wet. And avoid using the machine in wet grass if possible.
- E 6. Before using your machine disconnect from the electrical supply and visually inspect the blade and rotating parts for damage. Damaged blades and worn bolts are major hazards. Also check that the blade is securely clamped. Check all nuts and bolts frequently.
- E 7. Do not operate your machine if any parts are defective. Discard all defective and fit new parts before use. Always be sure that your machine is in a safe operating condition. Only fit original replacement parts. Parts not produced by manufacturer may cause poor fit and possible injury.
- E 8. Do not allow children, animals or other adults near your machine when in use - always keep them at least 6m (20ft) away from the cutting area.
- E 9. Start your machine carefully with feet well away from the blades.
- E10. When the motor is running the safety distance, given by the handle, must always be maintained.
- E11. Do not leave your machine unattended whilst it is connected to the electrical supply.
- E12. Never allow children or people unfamiliar with these instructions to use the lawnmower. Local regulations may restrict the age of the operator.
- E13. Keep in mind that the operator or user is responsible for accidents or hazards occurring to other people or their property.
- E14. This machine is fitted with a blade brake which stops the blade from rotating within 3 seconds once the switch box lever is released.
Under no circumstances should you attempt to turn your machine over on to its side whilst the motor is still running, or attempt to stop the blade - always allow it to stop on its own.
- E15. If the blade strikes an object, release the switch lever at once, disconnect your machine from the electrical supply and, when the blade is stationary, turn your machine on to its side and examine the blade and nut for damage and have a specialized service station to repair the damage before restarting and operating the mower.
- E16. Always disconnect your machine from the electrical supply before lifting or carrying.
- E17. Stop the blade if the lawnmower has to be tilted for transportation when crossing surfaces other than grass, and when transporting the lawnmower to and from the area to be mowed.
- E18. Do not tilt the lawnmower when switching on the motor, except if the lawnmower has to be tilted for starting. In this case, do not tilt it more than absolutely necessary and lift only the part which is away from the operator.
- E19. Do not pull your machine towards you or walk backwards when mowing.
- E20. Walk, never run.

- E21. Always mow across the face or slopes, never up and down. Exercise extreme caution when changing direction on slopes. Do not mow excessively steep slopes and always wear non-slip foot wear.
- E22. Mow only in daylight or in good artificial light.
- E23. Never use the mower without the grass-bag in place.
- E24. Check grass bag frequently for wear or damage.
- E25. Switch the motor off and wait until the blade comes to a complete stop before removing the grass catcher or unclogging chute.
- E26. Disengage the self-proppelled mechanism or drive clutch on units so equipped before switching on the motor.
- E27. Never attempt to make a wheel height adjustment while the motor is running.
- E28. Do not switch on the motor when standing in front of the discharge chute.
- E29. Do not put hands or feet near or under rotating parts. Keep clear off the discharge opening at all times.
- E30. If the equipment should start to vibrate abnormally, switch off the motor and check immediately for the cause. Vibration is generally a warning of trouble.
- E31. The cutting edges of the mower blade are sharp and can lacerate (cut) skin tissue. Care should be taken when doing any repair work on or around the mower blade. To prevent injury, it is recommended that gloves be worn or the cutting edge be wrapped with newspaper or any other suitable material when working on the blade.
- E32. Do not use solvent or cleaning fluids to clean your machine - use a blunt scraper to remove gras and dirt. Always disconnect from the electrical supply before cleaning.
- E33. Store your machine in a dry place when not in use, preferably out of the reach of children.



E35. **DOUBLE INSULATION**

Your machine is double insulated. This means that all external metal parts are electrically isolated from the power supply. This is achieved by placing an extra insulation barrier between the electrical and mechanical parts. Double insulation means greater electrical safety and obviates the necessity of having the machine earthed.

- E36. Always keep the electrical supply cable away from the blades - be aware of its position at all times.
- E37. The extension cable should always be secured firmly on the supporting hook (situated at the top of the handlebar) to prevent it from being damaged while the mower is in use.
- E38. Never carry your machine by the cable or jerk the cable to separate the connectors. Keep the cable away from heat sources, oils or sharp edges. Check the condition of your cable before use and do not use if damaged.
- E39. Your machine should always be switched off at the electrical supply, before disconnecting any plug and socket connector, or extension cables.
- E40. **WARNING:
DO NOT USE AN EXTENSION CABLE WHICH SHOWS SIGNS OF DAMAGE. FIT A NEW CABLE COMPLETE - DO NOT MAKE ANY PERMANENT OR TEMPORARY REPAIRS.**

ELECTRICAL SAFETY

- E34. Your machine is designed for use on a.c. (mains) electrical supplies only - do not attempt to use on any other supply. Plug your machine into a power point - not a light socket.

PRECAUTIONS DE BASE POUR LA SECURITE

APPRENEZ A CONNAITRE VOTRE MACHINE

Lisez ce manuel avec soin, en mémorisant toutes les précautions de sécurité recommandées (AVERTISSEMENTS) avant, pendant et après l'utilisation de votre machine, et maintenez votre machine en bon état de marche.

Familiarisez-vous avec les commandes de votre machine avant de tenter de la faire fonctionner, mais avant tout, soyez sûr que vous savez arrêter votre machine rapidement en cas d'urgence. Gardez ce manuel et toute autre brochure fournie avec votre machine pour s'y référer plus tard.

PRECAUTIONS D'EMPLOI

- E 1. Débranchez toujours la machine de toute distribution électrique avant de nettoyer, inspecter ou ajuster toute pièce, ou bien si le câble d'alimentation s'est endommagé ou enchevêtré.
- E 2. Pour protéger vos pieds, portez toujours des chaussures robustes ou des bottes.
L'herbe fraîchement coupée est humide et glissante. Ne pas tondre pieds nus ou en sandales.
- E 3. Vérifiez toujours qu'il n'y a pas de bâtons, de pierres, de fil de fer ou d'autres débris sur votre pelouse ou sur le lieu de coupe. Un contact avec de tels débris peut endommager votre machine.
- E 4. Portez un pantalon long pour protéger vos jambes car tout débris laissé sur la pelouse ou sur le lieu de coupe peut être ramassé et éjecté par la lame.
- E 5. N'utilisez pas votre machine sous la pluie et ne la laissez pas se mouiller. Évitez d'utiliser votre machine sur l'herbe mouillée.
- E 6. Avant d'utiliser votre machine, débranchez-la de l'alimentation électrique et inspectez visuellement la lame et les pièces rotatives pour détecter des dommages. Des lames ou des boulons usés représentent des dangers importants (vérifiez souvent tous les écrous et les boulons).
- E 7. Ne faites pas fonctionner votre machine si une pièce est défectueuse ou usée.

Débarrassez-vous de toute pièce défectueuse ou usée : installez de nouvelles pièces avant utilisation. Soyez toujours sûrs que votre machine soit en bon état de marche. N'utilisez que des pièces de rechange d'origine. D'autres pièces pourraient ne pas s'ajuster correctement et causer des blessures.

- E 8. N'autorisez aucun enfant, animal ou autre adulte près de la machine quand elle est utilisée. Ne les laissez pas s'approcher à moins de six mètres de la zone à couper.
- E 9. Mettez votre machine en marche avec précaution, en gardant les pieds bien éloignés de la lame.
- E10. Lorsque le moteur tourne, garder la distance de sécurité qui est donnée par le guidon.
- E11. Ne laissez pas votre machine sans surveillance quand elle est branchée.
- E12. Ne pas permettre aux enfants d'utiliser la tondeuse, ni à des personnes ne connaissant pas à fond les présentes instructions.
Des normes nationales spécifiques pourraient limiter l'âge de l'utilisateur.
- E13. Ne pas oublier que l'opérateur ou l'utilisateur est responsable en cas de risques ou d'accidents survenus à des tierces personnes ou à des choses appartenant à ces dernières.
- E14. Cette tondeuse est munie d'un dispositif d'arrêt immédiat de la lame, qui provoque le blocage de la lame dans les 3 secondes dès que l'on relâche l'interrupteur. En aucune circonstance, vous ne devez essayer de pencher votre machine sur le côté lorsque la lame tourne, ni essayer d'arrêter la lame; laissez-la toujours s'arrêter toute seule.
- E15. Si la lame heurte un objet, lâchez aussitôt le levier commutateur, débranchez votre machine du secteur et, quand la lame est immobile, renversez votre machine sur le côté et examinez la lame, le support de lame et le boulon pour détecter tout dommage. Effectuez les réparations avant de continuer à utiliser votre machine. Pour réparations, adressez-vous à un centre d'assistance clients spécialisé.
- E16. Débranchez toujours votre machine de l'alimentation électrique avant de la soulever ou de la transporter.

- E17. Arrêter le moteur (et donc la lame) quand la tondeuse doit être inclinée pour la déplacer, quand on traverse un terrain n'étant pas une pelouse et quand on transporte la tondeuse vers et depuis la zone de travail.
- E18. Ne pas incliner la tondeuse au moment de la mise en marche, sauf si la tondeuse doit être inclinée pour le démarrage. Dans ce cas, ne pas incliner plus que ce qui est absolument nécessaire et ne soulever que la partie la plus éloignée de l'opérateur.
- E19. Ne marchez pas à reculons quand vous tondez et ne coupez jamais l'herbe en tirant votre tondeuse vers vous.
- E20. Ne jamais courir, marcher.
- E21. Tondez toujours en travers de la pente, jamais de bas en haut. Soyez extrêmement prudents quand vous changez de direction sur une pente. Ne tondez pas sur des pentes très abruptes, et portez des chaussures non glissantes.
- E22. N'utilisez votre tondeuse qu'en plein jour ou à l'aide d'une bonne lumière artificielle.
- E23. N'utilisez jamais votre tondeuse sans le sac à herbe.
- E24. Vérifiez souvent que le sac à herbe n'est pas trop plein ou endommagé.
- E25. Arrêter le moteur et attendre que la lame soit complètement immobilisée avant d'enlever le bac à herbe ou de déboucher la goulotte.
- E26. Débrayer le mécanisme d'autopropulsion ou d'entraînement sur les unités qui en sont équipées, avant de mettre le moteur en marche.
- E27. Ne jamais essayer de régler la hauteur des roues quand le moteur est en marche.
- E28. Ne pas mettre le moteur en marche en restant devant l'ouverture de sortie de l'herbe.
- E29. Eloigner les mains et les pieds des pièces rotatives. Ne jamais s'approcher de l'orifice de décharge.
- E30. Si la tondeuse vibre de manière anormale, arrêter le moteur et rechercher immédiatement la cause. Les vibrations annoncent généralement une panne.
- E31. Les tranchants de la lame de la tondeuse sont aiguisés et peuvent lacérer (couper) la peau. Faire preuve de prudence pour les travaux de réparations de la lame ou des pièces adjacentes. Avant de travailler sur la lame, il est recommandé de porter des gants ou d'envelopper les tranchants avec du papier ou autre matériel convenable pour

éviter les risques de blessures.

- E32. N'utilisez pas de dissolvants ou de liquides de nettoyage pour nettoyer votre machine; utilisez un grattoir émoussé pour dégager l'herbe et les saletés. Débranchez toujours de l'alimentation électrique.
- E33. Rangez votre machine dans un endroit sec quand elle n'est pas utilisée, de préférence hors de portée des enfants.

SECURITE ELECTRIQUE

- E34. Votre machine est conçue pour être utilisée sur courant alternatif (secteur) seulement. Ne tentez pas d'utiliser un autre type de courant. Branchez votre machine sur une prise de courant; pas sur une douille d'éclairage.



E35. DOUBLE ISOLATION

Votre machine comporte une double isolation. Ceci veut dire que toute pièce de métal externe est isolée électroniquement du courant. Ceci est obtenu en plaçant une barrière d'isolation supplémentaire entre les pièces électriques et mécaniques. Une double isolation veut dire une plus grande sécurité électrique et évite la nécessité d'avoir à relier la machine à la terre.

- E36. Gardez toujours le câble électrique éloigné de la lame; à tout moment, sachez où il se trouve.
- E37. Le câble de rallonge doit être fixé au crochet prévu sur la partie haute du guidon pour qu'il ne soit pas endommagé durant le travail.
- E38. Ne soulevez jamais votre machine par le câble et ne secouez jamais le câble pour séparer les raccords. Eloignez le câble de toutes sources de chaleur, d'huiles ou de toutes arêtes tranchantes. Vérifiez l'état de votre câble avant l'utilisation et ne pas l'utiliser s'il est endommagé.
- E39. Votre machine devrait toujours être éteinte avant de débrancher tout raccord, prise et douille ou tout câble rallonge.
- E40. **AVERTISSEMENTS:
N'UTILISEZ PAS UNE RALLONGE QUI
COMPORTE DES SIGNES DE DOMMAGES.
INSTALLEZ UN NOUVEAU CABLE
COMPLET -NE FAITES AUCUNE REPARATION
PERMANENTE OU TEMPORAIRE.**

GRUNDSÄTZLICHE SICHERHEITSVORKEHRUNGEN

MACHEN SIE SICH MIT DER MASCHINE VERTRAUT

Jeder der den Rasenmäher benutzt, muß zunächst sorgfältig die Betriebs- und Wartung sanleitung durchlesen und sich für einen korrekten Gebrauch mit allen Bedienungsteilen vertraut machen.

Aber hauptsächlich sich vergewissern wie man die Maschine im Notfall ausschalten kann.

Diese Bedienungsanleitung aufbewahren.

SICHERHEITSHINWEISE

- E 1. Ziehen Sie stets den Netzstecker wenn
- das Gerät unbeaufsichtigt ist
 - Sie das Gerät reinigen
 - Sie das Gerät überprüfen
 - sich das Versorgungskabel verheddert hat oder beschädigt ist
 - sie Zubehöre oder Ersatzteile wechseln.
- E 2. Tragen sie bei der Gartenarbeit festes Schuhwerk mit rutschfesten Sohlen frisch geschnittenes Grün kann rutschig sein. Mähen sie nicht barfuß oder in Sandalen.
- E 3. Vor Arbeitsbeginn Fremdkörper (z.b. Draht, KordeI, Steine, ets.) aus dem Arbeitbereich entfernen. Achten sie während der Arbeit auf Fremdkörper, da diese die Schneidwerkzeuge beschädigen und weggeschleudert werden könnten.
- E 4. Tragen sie zum Schutz ihrer Beine lange Hosen.
- E 5. Benutzen Sie Elektro-Gartengeräte nicht bei Regen oder Nässe. Vermeiden sie es nas ses Gras zu schneiden.
- E 6. Achten Sie vor jedem Arbeitsbeginn auf enwandfreie, unbeschädigte elektrische Anschlüsse und auf festen Sitz aller rotierenden Teile des Gartengerätes.
In regelmäßigen Abständen die Befestigung des Messers und der Motorhalterungs-Mutter schrauben kontrollieren.
- E 7. Nehmen Sie ihren Rasenmäher nur in einwandreiem Zustand in Betrieb. Tauschen Sie schadhafte Teile immer aus. Verwenden Sie nur originale Zubehöre und Ersatzteile. Ersatzteile anderer Hersteller könnten Pas sungsprobleme aufweisen und Schäden
- bzw. Gefahren verursachen.
- E 8. Halten Sie andere Personen, besonders Kin der und Tiere in einem mindestabstand von 6 m von den Schneidwerkzeugen fern.
- E 9. Mäher nur anlassen, wenn die Füße weit genug von diesem entfernt sind.
- E10. Der durch die Führungsholme gegebene Sicherheitsabstand ist stets einzuhalten.
- E11. Elektro-Gartengeräte niemals un beaufsichtigt lassen, solange sie angeschlossen sind.
- E12. Den Rasenmäher nie von Kindern oder von Personen, die nicht vollständig über die vor liegenden Anweisungen informiert sind, benutzen lassen.
In einigen Staaten kann das Mindestalter des Benutzers anders festgelegt sein.
- E13. Beachten Sie, daß der Benutzer im Falle von Gefahren und Unfällen gegenüber anderen Personen und deren Sachen verantwortlich ist.
- E14. Ihr Rasenmäher ist mit einer Messerbremse ausgestattet, die dafür sorgt, daß die Schneidblätter nach loslassen des Betriebsschal ters innerhalb von 3 Sekunden stillstehen. Versuchen Sie unter keinen Umständen, die Schneidwerkzeuge anzuhalten. Drehen Sie ihren Rasenmäher niemals auf die Seite wäh rend die Schneidwerkzeuge noch rotieren.
- E15. Sollte das Schneidwerkzeug ihres Rasenmähers mit einem Fremdkörper in berührung kommen, gehen sie bitte wie folgt vor:
- Gerät ausschalten
 - Netzstecker ziehen
 - Messerstillstand abwarten
 - Gerät auf die Seite drehen und Schneidwerkzeug untersuchen
 - beseitigen Sie vor wiederaufnahme der Arbeit alle Schäden wenden Sie sich hierzu an eine autorisierte Kundendienststelle.
- E16. Ziehen Sie immer den netzstecker bevor sie ihren Rasenmäher transportieren oder anheben.
- E17. Den Motor (und damit das Messer) ausschalten, wenn der Rasenmäher zum Transport angehoben werden muß, wenn ein Gelände überquert wird, das nicht aus Rasen besteht, und wenn der Rasenmäher zum und vom Arbeitsbereich

transportiert wird.

- E18. Beim Anlassen oder Einschalten des Motors darf der Benutzer den Mäher nicht hochkannten, sondern, falls erforderlich, nur so schrägstellen, daß das Schneidwerkzeug in die vom Benutzer abgewandte Richtung zeigt.
- E19. Gehen sie beim Arbeiten immer vorwärts. Ziehen Sie den Rasenmäher nicht rückwärts.
- E20. Beim Mähen gehen, nie laufen.
- E21. In hügeligem Gelände muss seitlich am Hang und nicht von oben nach unten gemäht werden.
Nicht an steilhängen Arbeiten und rutschfestes Schuhwerk anziehen.
- E22. Nur auf Flächen arbeiten, die durch Tageslicht oder ausreichendes künstliches Licht beleuchtet sind.
- E23. Den Rasenmäher nicht benutzen, wenn die Schutzabdeckungen schadhaft bzw. die Sicherheitsvorrichtungen wie der Deflektor und/oder der Grasfangsack nicht montiert sind.
- E24. In regelmässigen Abständen muss der Grasfangsack auf Risse und Verschleiss geprüft werden.
- E25. Den Motor abstellen und abwarten, bis das Schneidmesser vollkommen zum Stillstand kommt, bevor der Grasfangsack entfernt oder die Auswurföffnung freigeräumt wird.
- E26. Den automatischen Fahrhebel nicht vor oder während des Anlassens des Motors drücken.
- E27. Versuchen Sie nicht, bei laufendem Motor die Höhe der Räder zu regulieren.
- E28. Stellen Sie sich beim Anlassen des Motors nicht vor die Grasauswurföffnung.
- E29. Achten Sie darauf, nicht mit Händen oder Füßen in die Nähe oder unter die rotierenden Teile zu geraten. Bewahren Sie stets angemessenen Abstand von der Grasauswurföffnung.
- E30. Sollte der Rasenmäher übermäßig vibrieren, der Motor abstellen und sofort die Ursache suchen. Starkes Vibrieren ist in der Regel ein Hinweis auf eine Störung.
- E31. Das Messer des Rasenmähers ist scharf und kann die Haut verletzen. Bei Arbeiten an und in der Nähe des Messers sind entsprechende Sicherheitsvorkehrungen zu treffen. Zur Vermeidung von Verletzungen empfiehlt es sich, Arbeitshandschuhe zu tragen und die Schneidkante mit Zeitungspapier oder anderem, geeignetem Material zu Umwickeln.

- E32. Zum reinigen der Gartengeräte keine scharfen Lösungsmittel verwenden. Entfernen sie Gras- oder Erdreste mit einem stumpfen Schaber. Bei Reinigungs- und Wartungsarbeiten immer Netzstecker ziehen.
- E33. Bewahren Sie Elektro-Gartengeräte an einem trockenen Ort außerhalb der Reichweite von Kinder auf.

ELEKTRISCHE SICHERHEIT

- E34. Unsere Elektromäher arbeiten nur mit Wechselstrom. Auf keinen fall anderen strom anschliessen.



E35. **DOPPELISOLIERUNG**

Ihr Rasenmäher ist doppelt isoliert. Das bedeutet, daß alle außenliegenden Metallteile elektrisch von der Stromversorgung getrennt sind.

- E36. Halten Sie das Kabel beim Arbeiten vom Schneidwerkzeug fern. Halten sie das Kabel von Hitzequellen, Ölen oder scharfen Kanten fern.
- E37. Die Anschlußleitung muß an der Kabelaufhängung im oberen Holmbereich befestigt werden, um eine Beschädigung während des Betriebes zu verhindern.
- E38. Tragen Sie Ihren Rasenmäher niemals am Kabel und ziehen sie den Stecker nicht durch ruckartiges ziehen am Kabel ab. Achten sie vor Arbeitsbeginn auf unbeschädigte Zuleitungen.
- E39. Achten Sie darauf, daß Ihr Rasenmäher immer ausgeschaltet ist, bevor Sie das Verlängerungskabel anschließen.
- E40. Die Anschlußleitung muß regelmäßig auf Anzeichen von Beschädigungen untersucht werden und darf nur in einwandfreiem Zustand benutzt werden. Bitte machen sie keine Reparaturen auf beschädigte Anschlußleitungen, sondern neue Anschlußleitungen verwenden.

■ *Die folgenden Hinweise der elektrischen Sicherheit Fortsetzung auf Seite 20.*

BASISREGELS VOOR UW VEILIGHEID

KEN UW MACHINE

Lees deze handleiding aandachtig door voor u uw machine in gebruik neemt en let vooral op de veiligheidsvoorschriften (Waarschuwingen).

Onderhoud uw machine volgens de instructies. Zet de machine pas aan als u goed begrijpt hoe deze bediend moet worden en zorg er vooral voor dat u precies weet hoe u de machine in geval van nood snel kunt uitzetten. Bewaar deze handleiding en de andere documentatie over uw grasmaaier zorgvuldig.

VEILIGHEIDSVOORSCHRIFTEN+ WAARSCHUWINGEN:

- E 1. Zet de grasmaaier altijd eerst uit en haal de stekker uit het stopcontact voordat u hem gaat schoonmaken, onderdelen gaat verwijderen of de machine gaat repareren. Doe dit ook als het snoer beschadigd is of beklemd is geraakt.
- E 2. Bescherm uw voeten door altijd stevig schoeisel of laarzen te dragen. Let op: pasgemaaid gras is vochtig en glad. Gebruik de grasmaaier nooit als u op blote voeten of open sandalen loopt.
- E 3. Controleer voor u gaat maaien altijd of er geen takken, stenen, draad, of andere harde voorwerpen op uw gazon liggen. Dergelijke materialen kunnen uw machine beschadigen en kunnen door het mes omhooggeworpen worden.
- E 4. Draag een lange broek om uw benen te beschermen, aangezien takjes e.d. die op uw gazon liggen, door het mes omhoog kunnen worden geslagen.
- E 5 Gebruik uw machine niet als het regent en zorg dat hij nooit nat wordt. Gebruik de grasmaaier zo min mogelijk op vochtig gras.
- E 6. Controleer voor u de stekker in het stopcontact steekt of het mes of andere bewegende onderdelen niet beschadigd zijn. Een beschadigd mes en versleten bouten kunnen groot gevaar opleveren. Controleer ook of het mes korrekt en stevig is aangebracht. Loop regelmatig alle schroeven, bouten en moeren na.
- E 7. Gebruik de machine niet als een van de onderdelen kapot is. Verwijder alle kapotte onderdelen en vervang ze door nieuwe, originele onderdelen voor u de machine weer gebruikt. Vervangingsonderdelen die zijn geproduceerd door andere fabrikanten zouden slecht kunnen passen en gevaarlijke situaties of schade op kunnen leveren.
- E 8. Houd kinderen, dieren en andere volwassenen bij u uit de buurt tijdens het maaien -ze dienen altijd tenminste op 6 meter afstand van de grasmaaier te blijven.
- E 9. Pas altijd goed op als u de motor inschakelt. Zorg ervoor dat uw voeten op veilige afstand van de snijmesses zijn.
- E10. Wanneer de motor aan staat, dient men de gegeven veiligheidsafstand van het stuur in acht te nemen.
- E11. Laat de grasmaaier nooit aanstaan als u afwezig bent.
- E12. Sta het gebruik van de grasmaaimachine niet toe aan kinderen of aan personen die niet volledig op de hoogte zijn van de instructies uit deze handleiding.
- E13. Denk eraan dat de bediener of de gebruiker aansprakelijk gesteld wordt in het geval dat men gevaarlijke situaties of ongelukken veroorzaakt waarbij andere personen of hun eigendommen zijn betrokken.
- E14. Deze grasmaaier is voorzien van een mes-senrem, waardoor de draaiende messen binnen 3 seconden tot stilstand komen nadat u de bedieningshendel heeft losgelaten. Draai in geen geval de machine op zijn kant, terwijl hij nog aanstaat, of probeer niet het mes te stoppen- laat het altijd vanzelf tot stilstand komen.
- E15. Als de grasmaaier op een voorwerp stuit, dient u direkt de bedieningshendel los te laten en de stekker uit het stopcontact te halen. Als het mes volledig is uitgedraaid, de maaier op zijn kant leggen en controleren of het mes, de rotor en de bout niet beschadigd zijn. Ga pas verder met maaien als alles in orde is wend u tot een gespecialiseerd service-centrum.
- E16. Verwijder altijd de stekker uit het stopcontact voor u de maaier verplaatst of optilt.
- E17. Zet de motor (en dus het snijblad) stil wan-

- neer de grasmaaimachine schuin moet worden gehouden voor het oversteken van een terrein zonder gras, of wanneer de grasmaaimachine van en naar het werkterrein moet worden getransporteerd.
- E18. De grasmaaimachine niet schuin houden gedurende de inwerkingstelling, tenzij de machine voor het starten schuin moet worden gehouden. In dit geval de machine niet schuiner houden dan strikt noodzakelijk is en alleen het gedeelte dat ver van de bediener verwijderd is omhoog tillen.
- E19. Loop nooit achteruit en trek de machine nooit naar u toe tijdens het maaien.
- E20. Rustig lopen, nooit rennen.
- E21. Maai op hellingen nooit direkt van beneden naar boven, maar altijd van links naar rechts en weer terug. Wees bijzonder voorzichtig wanneer u op een helling van richting verandert. Het maaien op bijzondere steile hellingen is af te raden. Draag altijd schoeisel met niet-gladde zolen.
- E22. Maai alleen bij daglicht of goed kunstlicht.
- E23. Gebruik de machine nooit zonder opvangbak.
- E24. Controleer regelmatig of de opvangbak niet versleten of beschadigd is en vervang deze indien nodig.
- E25. Schakel de motor uit en wacht tot het snijblad volledig tot stilstand is gekomen alvorens de opvangzak voor het gras te verwijderen of de afvoer van het gras te ontstoppen.
- E26. De hendel die de machine aandrijft niet bedienen voor of tijdens het opstarten van de motor.
- E27. Probeer nooit de hoogte van de wielen af te stellen terwijl de motor draait.
- E28. Start de motor niet wanneer U zich tegenover de afvoeropening van het gras bevindt.
- E29. Plaats de handen en voeten niet in de nabijheid van of onder de roterende delen. Blijf altijd op veilige afstand van de opening voor de grasafvoer.
- E30. Indien de machine abnormale trillingen vertoont, de motor uitschakelen en de oorzaak van de trillingen proberen te achterhalen. Normaal gesproken duiden de trillingen op een probleem.
- E31. Het snijblad van de grasmaaimachine is scherp en kan snedes in de huid veroorzaken. Het is noodzakelijk voorzorgsmaatregelen te nemen wanneer men dichtbij of op het snijblad werkt. Teneinde verwondingen te voorkomen is het raadzaam om werkhandschoenen te dragen wanneer men met het snijblad werkt en de scherpe delen met krantepapier of ander geschikt materiaal te omwikkelen.
- E32. Gebruik geen oplosmiddelen of reinigingsvloeistoffen om uw machine schoon te maken. Gebruik een stompe schraper om gras en vuil te verwijderen. Haal in dit geval altijd eerst de stekker uit het stopcontact.
- E33. Berg de machine op een droge plaats op, bij voorkeur buiten bereik van kinderen.

ELEKTRISCHE VEILIGHEID

- E34. Deze machine is alleen geschikt voor aansluiting op 220 volts wisselstroom. Probeer hem niet aan te sluiten op een andere krachtbron.



E35. **DUBBELE ISOLATIE**

Uw machine is dubbel geïsoleerd. Dit houdt in dat alle uitwendige metalen onderdelen geïsoleerd zijn van de motor, doordat een extra isolatieschild is aangebracht tussen de elektrische en de mechanische onderdelen. Dubbele isolatie betekent een grotere veiligheid en zorgt ervoor dat aarding niet meer nodig is.

- E36. Let er goed op dat het snoer nooit in aanraking kan komen met het mes.
- E37. Het verlengsnoer dient te worden aan de daarvoor bestemde hulphaak (die zich op het bovenste deel van het handvat bevindt) om te voorkomen dat tijdens het werk wordt beschadigd.
- E38. Til uw grasmaaiër nooit op aan het snoer en trek nooit aan het verlengsnoer om dit te verwijderen uit de aansluitstekker. Houd het snoer uit de buurt van hiterbronnen, olie-achtige stoffen en scherpe hoeken. Controleer voor ieder gebruik of het snoer niet beschadigd of versleten is.
- E39. Uw machine dient altijd geheel uitgeschakeld te zijn voordat u de stekker uit het stopcontact haalt of het verlengsnoer losmaakt.
- E40. **GEBRUIK NOOIT EEN SNOER DAT TEKENEN VAN SLIJTAGE OF BESCHADIGING VERTOONT - PROBEER NOOIT EEN SNOER TIJDELIJK TE REPAREREN.**

PRECAUCIONES FUNDAMENTALES DE SEGURIDAD

APRENDER A CONOCER BIEN EL CORTACESPED

Leer atentamente el presente manual de instrucciones y cumplir con todas las advertencias y PRECAUCIONES DE SEGURIDAD antes, durante y después de usar la máquina.

Familiarizarse completamente con todos los mandos de la máquina antes de empezar a usarla, pero, sobre todo, asegurarse de que se sabe bien cómo apagarla en casos de emergencia.

Conservar el presente manual y todos los anexos por si se desea consultarlos nuevamente.

ADVERTENCIAS

- E 1. Desenchufar siempre la máquina de la red eléctrica antes de limpiarla, examinarla, ajustarla o cuando el cable se averíe o enganche.
- E 2. Para proteger los pies, hay que llevar siempre zapatos robustos o botas. La hierba recién cortada está húmeda y resbaladiza. No trabajar nunca con los pies descalzos o llevando zapatos abiertos (por ejemplo, sandalias).
- E 3. Controlar siempre que en el prado o área en los cuales se desea utilizar el cortacésped no haya ramillas, piedras, ramas, cables metálicos u otros objetos que pueden ser cogidos y lanzados por la cuchilla y que, además, pueden dañar la máquina.
- E 4. Llevar pantalones largos para proteger las piernas. Los objetos extraños dejados en el prado pueden ser cogidos y lanzados por la cuchilla.
- E 5. No utilizar el cortacésped cuando llueve y no exponerlo a condiciones de humedad. No cortar la hierba cuando está mojada.
- E 6. Antes de utilizar el cortacésped, hay que desenchufarlo de la red eléctrica y controlar que la cuchilla y todas las otras piezas en movimiento no presenten signos de averías o desgaste. Una hoja dañada y unos pernos aflojados constituyen elementos de peligro. Controlar también que la hoja esté bien sujeta. Examinar con frecuencia que todos los tornillos y pernos estén bien apretados.
- E 7. No utilizar la máquina si una pieza es defec-

tuosa o está gastada. Quitar las piezas defectuosas y gastadas y sustituirlas por piezas nuevas.

Comprobar siempre que la herramienta esté en buenas condiciones. Sustituir las piezas defectuosas o gastadas con piezas de recambio originales. Piezas de recambio de otros fabricantes podrían adaptarse mal y provocar daños o situaciones de peligro.

- E 8. No permitir que niños, adultos y animales se acerquen a la máquina cuando esté funcionando. Mantenerlos siempre a una distancia de seguridad de al menos 6 metros del área de corte.
- E 9. Poner en marcha la máquina prestando atención en mantener los pies lejos de la cuchilla.
- E10. Cuando el motor está en marcha, respetar la distancia de seguridad determinada por la empuñadura.
- E11 No dejar sin vigilancia el cortacésped cuando todavía está conectado a la red eléctrica.
- E12. Está absolutamente prohibido que los niños o cualquier persona que desconozca las presentes instrucciones utilice el cortacésped.
Las normativas específicas de cada país pueden establecer los límites de edad del usuario.
- E13. Se recuerda que el operador o el usuario es responsable en caso de que se produzcan situaciones de peligro o accidentes de personas o cosas
- E14. Este cortacésped está dotado de un dispositivo de detención inmediata de la cuchilla que interviene bloqueándola en tres segundos desde el momento en que se suelta el interruptor.
Por ningún motivo, se puede volcar el cortacésped, apoyándolo sobre un lado, o detener la cuchilla mientras aún está girando, esperar que se detenga por si sola.
- E15. Si la cuchilla choca contra un objeto, soltar inmediatamente el interruptor, desenchufar la máquina de la red eléctrica y, cuando la cuchilla está totalmente parada, volcar el equipo, apoyándolo por un lado, y examinar la cuchilla y los tornillos. Si así fuera, antes de poner en marcha el motor, hay que reparar todos los daños. Para ello, dirigirse a un centro de asistencia especializado.

- E16. Antes de levantar o transportar el cortacésped, hay que desenchufarlo siempre.
- E17. Detener el motor (y, por lo tanto, la cuchilla) cuando se tenga que inclinar el cortacésped para su transporte, cuando se atraviese un terreno que no sea un prado de césped o cuando se transporte de o hacia el área de trabajo.
- E18. No inclinar el cortacésped durante la puesta en marcha a menos que el cortacésped tenga que estar inclinado para ello. En este caso, no inclinarlo más de lo estrictamente necesario y levantar solamente la parte más alejada del operador.
- E19. No caminar hacia atrás ni cuando se esté cortando la hierba ni cuando se vaya a cortarla.
- E20. Cuando se utilice el cortacésped no se tiene que correr nunca sino que siempre haya que caminar.
- E21. En los terrenos inclinados, cortar la hierba siguiendo la inclinación de la pendiente, no cortar nunca la hierba de arriba a bajo. Prestar mucha atención cuando se cambie la dirección. No trabajar con los pies demasiado descubiertos, llevar siempre calzado que no resbale.
- E22. Trabajar siempre a la luz del sol o con una buena iluminación artificial.
- E23. No utilizar nunca el cortacésped si la bolsa no está bien colocada en su sede.
- E24. Controlar con frecuencia la bolsa para recoger hierba comprobando que no esté ni gastada ni cortada.
- E25. Detener el motor y esperar que la cuchilla se pare completamente antes de quitar la bolsa de recogida de la hierba o desatascar la descarga.
- E26. No accionar la palanca de avance automático antes o durante el arranque del motor.
- E27. No intentar regular la altura de las ruedas con el motor en marcha.
- E28. No poner en marcha el motor estando delante de la apertura de descarga del césped.
- E29. No poner nunca las manos ni los pies cerca o debajo de la cuchilla. Mantenerse siempre lejos de la abertura de descarga de la hierba.
- E30. Siempre que la máquina vibre de manera anormal, hay que detener el motor y buscar enseguida las causas de las vibraciones. Normalmente, si el cortacésped vibra, significa que hay una avería.
- E31. La cuchilla del cortacésped es muy afilada y,

por lo tanto, puede provocar, fácilmente, cortes a la piel. Cuando se trabaje cerca de la cuchilla o en ella, hay que adoptar las debidas precauciones. En estos casos y para evitar lesiones, se aconseja ponerse guantes de trabajo y cubrir la cuchilla con papel de diario u otro material adecuado.

- E32. No utilizar nunca disolventes o detergentes líquidos para limpiar la máquina. Para quitar la hierba o la suciedad, utilizar una rasqueta que no corte. Antes de limpiar el cortacésped, desenchufarlo de la red eléctrica y controlar que la hoja esté parada.
- E33. Guardar la máquina en un lugar seco y lejos del alcance de los niños.

SEGURIDAD ELECTRICA

- E34. El equipo ha sido proyectado para utilizarse, sólo, con corriente alterna. No intentar utilizarlo nunca con otros tipos de corriente.



E35. DOBLE AISLAMIENTO

El equipo está aislado dos veces, es decir, las piezas externas de metal están aisladas eléctricamente. Esto es posible gracias a un ulterior aislamiento situado entre las partes mecánicas y las eléctricas. Esto representa una mayor seguridad desde un punto de vista eléctrico. Además, no se necesita efectuar la puesta a tierra

- E36. Mantener siempre el cable lejos de la cuchilla y controlar dónde se encuentra.
- E37. El cable de prolongación tiene que sujetarse al correspondiente gancho de soporte (situado en la parte alta de la empuñadura) para evitar que se dañe durante el trabajo.
- E38. No tirar nunca del cable ni para mover el cortacésped ni para desenchufar la clavija de la toma.
Mantener el cable lejos de fuentes de calor, aceite o superficies cortantes. Controlar el estado del cable antes de usarlo y, si está dañado, no utilizarlo.
- E39. Apagar siempre la máquina antes de desenchufar la clavija de la toma o del cable de prolongación.
- E40. **ATENCIÓN NO UTILIZAR UN CABLE DE PROLONGACIÓN QUE ESTE DAÑADO. SUSTITUIRLO INMEDIATAMENTE POR UN CABLE DE PROLONGACIÓN NUEVO. NO REPARAR, NI PROVISIONAL NI PER-**

PRECAUÇÕES FUNDAMENTAIS DE SEGURANÇA

APRENDER A CONHECER O CORTADOR DE GRAMA

Ler com atenção este manual de instruções e observar todas as advertências PRECAUÇÕES DE SEGURANÇA antes, durante e depois da utilização da máquina.

Familiarizar com todos os comandos da máquina antes de iniciar a usá-la, mas sobretudo certificar-se de saber como desligar-la em casos de emergência. Conservar este manual e todos os anexos para qualquer futura consulta.

ADVERTENCIAS

- E 1. Desconectar a máquina da rede elétrica antes de limpá-la, examiná-la, consertá-la ou quando o cabo se estraga ou ficar preso.
- E 2. Para proteger os pés, usar sempre sapatos pesados ou botas. A grama cortada há pouco tempo é úmida e escorregadia. Não trabalhar com os pés descalços ou com sapatos abertos (por. ex.: sandálias).
- E 3. Controlar sempre, que no prato ou na área de corte não tenha ramos, pedras, fios metálicos ou outros detritos que poderiam ser prendidos e projetados pela lâmina provocando danos também na máquina.
- E 4. Usar calças compridas para proteger as pernas. Os eventuais detritos deixados no prato poderiam ser presos e expulsos pela lâmina.
- E 5. Não usar o cortador de grama quando chove e não expô-lo em condições de umidade. Evitar o corte quando a grama estiver molhada.
- E 6. Antes de usar o cortador de grama, desconectá-lo da rede elétrica e controlar a lâmina e as partes rotatórias para verificar a presença de eventuais sinais de danos ou de desgaste. Uma lâmina danificada e pinos afrouxados constituem elementos de perigo. Verificar também que a lâmina esteja bem fixada. Controlar frequentemente que todos os parafusos e pinos estejam bem apertados.
- E 7. Não usar a máquina se uma de suas peças estiver com defeito ou desgastada. Retirar as peças defeituosas e desgastadas e substituí-las com outras novas. Controlar sempre que a ferramenta esteja em boas condições. Substituir as peças defeituosas ou desgastadas com peças de substi-

tução originais. Peças de substituição fabricadas por outros fabricantes poderiam adaptarse inadequadamente e causar danos e perigos.

- E 8. Não permitir à crianças, adultos ou animais de aproximarem-se à máquina quando a mesma estiver em funcionamento. Manter-lhes sempre, numa distância de segurança de pelo menos 6 metros da área de corte.
- E 9. Ligar a máquina com atenção tomando o cuidado de manter os pés longe da lâmina.
- E10. Quando o motor estiver ligado, respeitar a distância de segurança dada pelo guidão.
- E11. Não deixar o cortador de grama sem ser vigiado quando este ainda estiver conectado à rede elétrica.
- E12. Não permitir o uso do cortador de grama às crianças ou à pessoas que não tenham total conhecimento destas instruções. Específicas normas nacionais poderiam limitar a idade do utilizador.
- E13. Lembrar-se de que o operador ou utilizador é responsável em caso de acidentes ou perigos acontecidos à outras pessoas ou às coisas delas.
- E14. Este cortador de grama está equipado com um dispositivo de parada imediata da lâmina, o qual intervém bloqueando a lâmina entre três segundos a partir do momento no qual solta o interruptor. Não tentar nunca, por nenhum motivo, de girar o cortador de grama sobre uma parte ou de parar a lâmina enquanto esta estiver ainda girando, esperar sempre que pare sozinha.
- E15. Se a lâmina golpear um objeto, soltar imediatamente o interruptor, desconectar a máquina da rede elétrica e quando a lâmina estiver completamente parada, girar a ferramenta sobre um lado e examinar a lâmina e os parafusos. Fazer consertar os danos encontrados antes de colocar o motor em funcionamento; contatar um centro de assistência especializado.
- E16. Desconectar sempre a máquina da rede elétrica antes de levá-la ou transportá-la.
- E17. Parar o motor (e a lâmina também) quando o cortador de grama deve estar inclinado para a transferência, quando se atravessa um terreno diferente de um prato gramado e

quando o cortador de grama for transportado para e desde a área de trabalho.

- E18. Não inclinar o cortador de grama durante a colocação em funcionamento, a não ser que o cortador de grama tenha que ficar inclinado para o arranque. Neste caso não inclinar mais de quanto seja absolutamente necessário e levantar só a parte distante do operador.
- E19. Não caminhar para trás quando estiver cortando a grama e não puxar nunca o cortador de grama para trás para cortar.
- E20. Caminhar, não correr nunca....
- E21. Nas pendências, cortar a grama seguindo a inclinação da pendência mesma, não cortar nunca a grama de cima para baixo. Prestar muita atenção quando mudar de direção sobre as pendências. Não trabalhar sobre pendências muito inclinadas, calçar sempre sapatos antideslizamento.
- E22. Trabalhar sempre sob a luz do sol ou com uma ótima luz artificial.
- E23. Não usar nunca o cortador de grama se o saco recolhedor de grama não estiver bem posicionado na sua sede.
- E24. Controlar frequentemente o saco recolhedor de grama para verificar a presença de eventuais sinais de desgaste ou cortes.
- E25. Parar o motor e esperar que a lâmina pare completamente antes de retirar o saco recolhedor de grama ou de desentupir a descarga.
- E26. Não acionar a alavanca de avançamento automático antes ou durante a ligação do motor.
- E27. Não tentar nunca de efetuar a regulação da altura das rodas quando o motor estiver ligado.
- E28. Não colocar o motor em funcionamento estando de frente à abertura de descarregamento da grama.
- E29. Não colocar as mãos ou os pés nas proximidades ou debaixo das partes rotatórias. Manter-se sempre distante da abertura de descarregamento da grama.
- E30. Sempre que a máquina apresentasse vibrações anormais, parar o motor e procurar imediatamente a causa das vibrações. De norma, as vibrações indicam a presença de um problema.
- E31. A lâmina do cortador de grama é afiada e pode provocar cortes na pele. É necessário adotar as precauções adequadas quando se trabalha em proximidade ou na lâmina. Com a finalidade de prevenir lesões, quando se trabalha sobre a lâmina aconselha-se o uso

de luvas de trabalho e de envolver o lado de corte com folhas de jornal ou outro material apropriado.

- E32. Não usar solventes ou detergentes líquidos para limpar a máquina. Usar um raspador sem corte para remover a grama e a sujeira. Antes de limpar o cortador de grama desconnectá-lo da rede elétrica e verificar que a lâmina esteja parada.
- E33. Colocar a máquina num lugar seco, longe do alcance de crianças.

SEGURANÇA ELETRICA

- E34. A ferramenta foi projetada só para ser usada com corrente alternada. Não tentar de usá-la com outros tipos de corrente elétrica.



E35. **DUPLO ISOLAMENTO**

O aparelho está isolado duas vezes, isto é, significa que as partes externas de metal são isoladas eletricamente. Isto é possível graças à um ulterior isolamento colocado entre as partes mecânicas e aquelas elétricas. Isto significa uma maior segurança do ponto de vista elétrico e da falta de necessidade de efetuar uma ligação à terra.

- E36. Manter o cabo elétrico, sempre, longe da lâmina e controlar sempre onde o mesmo se encontra.
- E37. O cabo de extensão deve ficar preso no gancho de sustentação apropriado (o qual está colocado na parte alta do guiador) a fim de evitar que possa se estragar durante o trabalho.
- E38. Não transportar nunca a máquina pelo cabo e não dar puxões para desenfiar a ficha da tomada. Manter o cabo longe de fontes de calor, óleo e superfícies cortantes. Controlar as condições do cabo antes de usá-lo e não usá-lo se estiver danificado.
- E39. Desligar a máquina, sempre, antes de desconectar a ficha da tomada ou do cabo de extensão.
- E40. **ATENÇÃO:**
NAO USAR UM CABO DE EXTENSÃO DANIFICADO. SUBSTITUI-LO IMEDIATAMENTE POR UM OUTRO CABO DE EXTENSÃO NOVO. NAO EFETUAR MODIFICAÇÕES NO MESMO CABO, NEM PROVISÓRIAS E NEM PERMANENTES.

ΒΑΣΙΚΑ ΠΡΟΦΥΛΑΚΤΙΚΑ ΜΕΤΡΑ ΑΣΦΑΛΕΙΑΣ

ΜΑΘΕΤΕ ΝΑ ΓΝΩΡΙΖΕΤΕ ΤΟ ΧΟΡΤΟΚΟΠΤΙΚΟ

Να διαβάσετε με προσοχή τις παρούσες οδηγίες χρήσης και να τηρήσετε όλα τα ΠΡΟΦΥΛΑΚΤΙΚΑ ΜΕΤΡΑ πριν, κατά και μετά τη χρήση του μηχανήματος.

Να εξοικειωθείτε με όλα τα χειριστήρια του μηχανήματος πριν αρχίσετε να το χρησιμοποιείτε, αλλά κυρίως να μάθετε πως να το σβήσετε σε περίπτωση έκτακτης ανάγκης.

Να φυλάξετε τις παρούσες οδηγίες σε περίπτωση που θα χρειαστείτε να τις συμβουλευτείτε στο μέλλον.

ΣΗΜΑΝΤΙΚΕΣ ΟΔΗΓΙΕΣ

- E 1. Να αποσυνδέετε πάντα το μηχανήμα από το ηλεκτρικό δίκτυο πριν να το καθαρίσετε, ελέγξετε, επιδιορθώσετε ή όταν το καλώδιο υποστεί ζημιά.
- E 2. Για να προστατεύετε τα πόδια, πάντα να φοράτε βαριά παπούτσια ή μπότες. Το φρεσκοκομμένο γρασίδι είναι γυρό και γλιστράει. Μην εργάζεστε ξυπόλυτοι ή με ανοικτά παπούτσια (π.χ. πέδιλα).
- E 3. Να ελέγχετε πάντα την περιοχή στην οποία προτίθεστε να χρησιμοποιήσετε το χορτοκοπτικό αφαιρώντας πέτρες, κλαδιά, σύρματα ή άλλα μικρά αντικείμενα που πιθανόν ο δίσκος να τα παρασύρει και να τα εκτινάξει, προκαλώντας ακόμα και ζημιά στο μηχανήμα.
- E 4. Να φοράτε μακριά παντελόνια για να προστατεύετε τα πόδια. Ο δίσκος πιθανόν να εκτινάξει διάφορα μικρά αντικείμενα πεταμένα πάνω στο γρασίδι.
- E 5. Μην χρησιμοποιείτε το χορτοκοπτικό όταν βρέχει και μην το εκθέτετε στην υγρασία. Να αποφεύγετε το κόψιμο όταν το γρασίδι είναι βρεγμένο.
- E 6. Πριν χρησιμοποιήσετε το χορτοκοπτικό να το αποσυνδέσετε από το ηλεκτρικό δίκτυο και να ελέγξετε το δίσκο και τα περιστρεφόμενα τμήματα, τα οποία δεν πρέπει να έχουν υποστεί ζημιά ή φθορά. Ένας δίσκος που έχει υποστεί ζημιά και μερικά λασκαρισμένα μπουλόνια αποτελούν πηγή κινδύνου. Βεβαιωθείτε ότι ο δίσκος είναι καλά στερεωμένος. Να ελέγχετε τακτικά αν οι βίδες και τα μπουλόνια είναι καλά σφιγμένα.
- E 7. Μην χρησιμοποιείτε το μηχανήμα σε περίπτωση που ένα εξάρτημά του έχει υποστεί ζημιά ή φθορά. Να αφαιρέσετε τα εξαρτήματα που έχουν υποστεί ζημιά ή φθορά και να αντικαταστήσετε με άλλα καινούρια. Να ελέγχετε πάντα αν το μηχανήμα βρίσκεται σε καλή κατάσταση. Να αντικαθιστάτε τα εξαρτήματα που έχουν υποστεί ζημιά ή φθορά με αυθεντικά ανταλλακτικά. Ανταλλακτικά που κατασκευάζονται από άλλους οίκους προσαρμόζονται άσχημα και μπορεί να προξενήσουν ζημιές και να γίνουν επικίνδυνα.
- E 8. Μην επιτρέπετε σε παιδιά, ηλικιωμένους και ζώα να πλησιάζουν το μηχανήμα όταν λειτουργεί. Να τους κρατάτε πάντα σε μια απόσταση ασφαλείας 6 τουλάχιστον μέτρων από την περιοχή κοψίματος. Μην επιτρέπεται στα παιδιά να χρησιμοποιούν το χορτοκοπτικό.
- E 9. Να βάζετε το μηχανήμα σε λειτουργία με προσοχή φροντίζοντας να κρατάτε τα πόδια μακριά από το δίσκο.
- E10. Όταν ο κινητήρας είναι αναμμένος να τηρείται την απόσταση ασφαλείας που σας ηρᾶχει το τιμόνι.
- E11. Μην αφήνετε το χορτοκοπτικό αψύλακτο όταν είναι ακόμα συνδεδεμένο στο ηλεκτρικό δίκτυο.
- E12. Μην επιτρέπετε τη χρήση του χορτοκοπτικού σε παιδιά ή σε άτομα που δεν γνωρίζουν πλήρως τις παρούσες οδηγίες.
Ειδικό τοπικό κανονισμός μπορεί να περιορίζει την ηλικία του χρήστη.
- E13. Να έχετε υπόψη σας ότι ο χειριστής ή ο χρήστης είναι υπεύθυνος σε περίπτωση ατυχημάτων ή κινδύνων προς άλλα άτομα ή αντικείμενα.
- E14. Αυτό το χορτοκοπτικό είναι εφοδιασμένο με μια διάταξη που σταματάει αμέσως το δίσκο. Αυτή η διάταξη μπλοκάρει το δίσκο μέσα σε 3 δευτερόλεπτα από τη στιγμή που θα αφήσετε ελεύθερο το διακόπτη.
Ποτέ μην προσπαθήσετε, για κανένα λόγο, να πλαγιάσετε το χορτοκοπτικό ή να σταματήσετε το δίσκο ενώ ακόμα γυρίζει. Πρέπει να περιμένετε μέχρις ότου ο δίσκος σταματήσει από μόνος του.
- E15. Αν ο δίσκος χτυπήσει ένα αντικείμενο, να αφήσετε αμέσως ελεύθερο το διακόπτη, να αποσυνδέσετε το μηχανήμα από το ηλεκτρικό δίκτυο και όταν ο δίσκος σταματήσει τελείως να γυρίζει να πλαγιάσετε το μηχανήμα και να ελέγξετε το δίσκο και τις βίδες. Να επιδιορθώσετε τις ζημιές πριν ξαναβάλτε σε λειτουργία τον κινητήρα, απευθύνόμενοι σε ένα εξουσιοδοτημένο συνεργείο.
- E16. Να αποσυνδέετε πάντα το μηχανήμα από το

ηλεκτρικό δίκτυο πριν να το σηκώσετε ή μεταφέρετε.

- E17. Να σβήνετε τον κινητήρα (η λεπίδα θα σταματήσει) όταν πρέπει να πλαγιαίσετε το χορτοκοπτικό για να το μεταφέρετε, όταν διασχίζετε ένα έδαφος διαφορετικό από τον χορτότάπητα και όταν μεταφέρετε το χορτοκοπτικό προς την περιοχή εργασίας.
- E18. Μην πλαγιαίσετε το χορτοκοπτικό κατά το ανάμικτα, εκτός αν πρέπει να πλαγιαίσετε το χορτοκοπτικό για να το ανάνηψετε. Σε αυτήν την περίπτωση μην το πλαγιαίσετε περισσότερο από το απολύτως απαραίτητο και να σηκώσετε μόνο την πλευρά που είναι μακριά από το χειριστή.
- E19. Μην προχωράτε προς τα πίσω όταν κόβετε το γρασίδι και ποτέ μην τραβάτε προς τα πίσω το χορτοκοπτικό για να κόψετε.
- E20. Να περπατάτε, ποτέ να μην τρέχετε.
- E21. Σε επικλινές έδαφος να κόβετε το χορτάρι ακολουθώντας την κλίση του εδάφους, ποτέ μην κόβετε το γρασίδι από τα πάνω προς τα κάτω. Να είστε πολύ προσεκτικοί όταν αλλάζετε κατεύθυνση ενώ κόβετε το γρασίδι σε επικλινές έδαφος. Μην εργάζεστε σε έδαφος με πολύ μεγάλη κλίση και πάντα να φοράτε παπούτσια που δεν γλιστράνε.
- E22. Να εργάζεστε πάντα με το φως της ημέρας ή με κατάλληλο τεχνικό φωτισμό.
- E23. Ποτέ μην χρησιμοποιείτε το χορτοκοπτικό όταν ο σάκος περισυλλογής γρασιδιού δεν είναι καλά τοποθετημένος στη θέση του.
- E24. Να ελέγχετε τακτικά το σάκο περισυλλογής γρασιδιού που δεν πρέπει να παρουσιάζει σημάδια φθοράς ή κοψίματα.
- E25. Να σβήνετε τον κινητήρα και να περιμένετε να σταματήσει τελείως πριν βγάλετε το σάκο περισυλλογής γρασιδιού ή πριν απελευθερώσετε το στόμιο.
- E26. Μην τραβάτε το μοχλό αυτόματης μετατόπισης πριν ή κατά την εκκίνηση του κινητήρα.
- E27. Ποτέ μην προσπαθήσετε να ρυθμίσετε το ύψος των τροχών με τον κινητήρα αναμμένο.
- E28. Μην ανάβετε τον κινητήρα ενώ βρίσκεστε μπροστά από το άνοιγμα εξόδου του χόρτου.
- E29. Μην βάζετε τα χέρια ή τα πόδια κοντά ή κάτω από τα περιστρεφόμενα τμήματα. Να κρατάτε πάντα κάποια απόσταση από το στόμιο απ όπου βγαίνει το γρασίδι.
- E30. Σε περίπτωση που το μηχάνημα δονείται ανώμαλα, να σβήνετε τον κινητήρα και να ψάξετε αμέσως για την αιτία των δονήσεων. Συνήθως οι δονήσεις δηλώνουν ότι υπάρχει κάποιο πρόβλημα.
- E31. Η λεπίδα του χορτοκοπτικού είναι κοφτερή και μπορεί να κόψει την επιδερμίδα.
Είναι απαραίτητο να λάβετε τα κατάλληλα

προστατευτικά μέτρα όταν εργάζεστε κοντά ή πάνω στο δίσκο.

Για να αποφύγετε τραύματα, όταν εργάζεστε πάνω στη λεπίδα συνιστάται να φοράτε γάντια εργασίας και να τυλίγετε τη λεπίδα με φύλλα εφημερίδας ή άλλο κατάλληλο υλικό.

- E32. Μην χρησιμοποιείτε διαλύτες ή υγρά απορρυπαντικά για να καθαρίσετε το μηχάνημα. Να χρησιμοποιείτε μια μη κοφτερή σπάτουλα για να αφαιρέσετε το γρασίδι και τις βρωμιές. Πριν καθαρίσετε το χορτοκοπτικό να το αποσυνδέσετε από το ηλεκτρικό δίκτυο και να βεβαιωθείτε ότι ο δίσκος έχει σταματήσει.
- E33. Να φυλάσσετε το μηχάνημα σε στεγνό χώρο, μακριά από παιδιά.

ΗΛΕΚΤΡΙΚΗ ΑΣΦΑΛΕΙΑ

- E34. Το μηχάνημα έχει κατασκευαστεί για να λειτουργεί μόνο με εναλλασσόμενο ρεύμα. Μην προσπαθήσετε να το χρησιμοποιήσετε με άλλου είδους ηλεκτρικό ρεύμα.



- E35. ΔΙΠΛΗ ΜΟΝΩΣΗ

Το μηχάνημα έχει διπλή μόνωση, αυτό σημαίνει ότι τα εξωτερικά μεταλλικά τμήματα είναι ηλεκτρικά μονωμένα. Αυτό είναι δυνατόν χάρις σε μια επιπλέον μόνωση μεταξύ των μηχανικών και ηλεκτρικών εξαρτημάτων. Αυτό σημαίνει ότι υπάρχει μεγαλύτερη ασφάλεια από ηλεκτρικής πλευράς και ότι δεν απαιτείται γείωση.

- E36. Να κρατάτε πάντα το καλώδιο μακριά από το δίσκο και να ελέγχετε πάντα που βρίσκεται.
- E37. Το καλώδιο προέκτασης" πρέπει να στερεωθεί στον ειδικό γάντζο (που βρίσκεται στο άνω μέρος" τη" χειρολαβή") προ" αποφυγή ζημιών κατά τη λειτουργία.
- E38. Ποτέ μην τραβάτε το μηχάνημα από το ηλεκτρικό καλώδιο. Μην τραβάτε το καλώδιο για να βγάλετε το φως από την πρίζα.
Να κρατάτε το καλώδιο μακριά από πηγές θερμότητας, λάδι και κοφτερές επιφάνειες. Να ελέγχετε την κατάσταση του καλωδίου πριν το χρησιμοποιήσετε και μην το χρησιμοποιείτε αν έχει υποστεί ζημία.
- E39. Πάντα να σβήνετε το μηχάνημα πριν αποσυνδέσετε το φως από την πρίζα ή από την προέκταση.
- E40. ΠΡΟΣΟΧΗ:
ΜΗΝ ΧΡΗΣΙΜΟΠΟΙΗΣΕΤΕ ΜΙΑ ΠΡΟΕΚΤΑΣΗ ΠΟΥ ΕΧΕΙ ΥΠΟΣΤΕΙ ΖΗΜΙΑ. ΝΑ ΤΗΝ ΑΝΤΙΚΑΤΑΣΤΗΣΕΤΕ ΑΜΕΣΩΣ ΜΕ ΜΙΑ ΚΑΙΝΟΥΡΙΑ. ΠΟΤΕ ΜΗΝ ΕΠΙΣΚΕΥΑΖΕΤΕ ΤΟ ΚΑΛΩΔΙΟ ΠΡΟΕΚΤΑΣΗΣ, ΕΣΤΩ ΚΑΙ ΠΡΟΣΩΡΙΝΑ.

- D** ■ Kupplungssteckdosen an Anschlußleitungen müssen aus Gummi, Weich-PVC oder anderem thermoplastischem Material der gleichen mechanischen Festigkeit sein oder mit diesem Material überzogen sein.

Als Anschlußleitungen müssen solche Leitungsarten verwendet werden, die nicht leichter sind als Gummischlauchleitungen H07RN - F nach VDE 0281/VDE 0232 mit gummiüberzogenen Steckvorrichtungen Kupplungen und Anschluß - leitungen müssen spritzwasser - geprüft sein.

Verlängerungsleitungen mit einer Länge von mehr als 2 m müssen nach VDE Vorschrift 0620 einen Querschnitt von $2 \times 1,5^2$ mm haben.

- I** ■ - La presa di corrente sul cavo di alimentazione deve essere di gomma, PVC o di un altro materiale termoplastico con la stessa resistenza meccanica, o deve essere ricoperto con questo materiale.
- Per la connessione di rete è richiesto un cavo H07RN-F (VDE 0281 / VDE 0232) con la spina di connessione ricoperta di gomma.
- La presa di rete, la spina e il cavo devono essere protetti contro gli spruzzi (-IPX4).
- Un cavo di estensione più lungo di 2m deve avere una sezione minima di 2×1.5 mm² (VDE 0620).

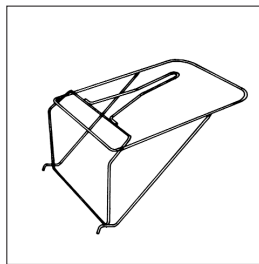

I **MONTAGGIO SACCO RACCOGLIERBA**

- Inserire la struttura metallica all'interno del tessuto - disegno 1.
- Con l'aiuto del manico arrotondato di un comune cucchiaio inserire la struttura all'interno dei bordi di aggancio disegni 2-3-4.
- Nell'eseguire questo accoppiamento è consigliabile agganciare prima i lati lunghi A e B e quindi i lati corti C e D - disegno 5.

NL **ASSEMBLAGE VAN DE GRASZAK**

- Het metalen frame in de zak steken. Teke ning 1.
- Met behulp van een plat en rond hulpstuk, zoals een lepel, de randen van de zak over het frame lichten. Tekeningen 2, 3 en 4.
- Het is aan te raden om met de lange randen A en B te beginnen en pas daarna de korte randen C en D te monteren. Tekening 5.

E **MONTAJE DE LA BOLSA PARA RECOGER LA HIERBA**

- Poner la estructura metálica en el interior del tejido -dibujo 1.
- Con ayuda del mango redondeado de una simple cuchara, introducir la estructura en el interior de los bordes de fijación - dibujos 2-3-4.
- Al efectuar esta operación, se aconseja fijar primero los lados largos A y B y, luego, los cortos C y D - dibujo 5.

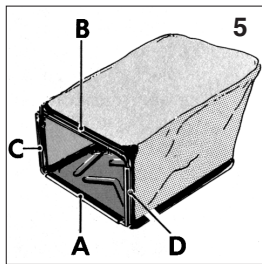
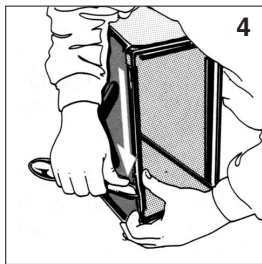
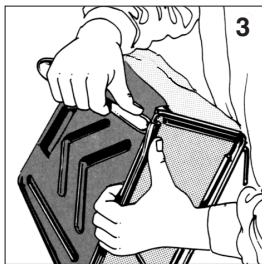
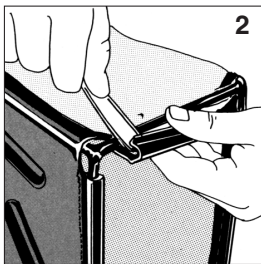

F MONTAGE DU SAC-HERBE

- Insérez la structure métallique dans le sac en tissu - dessin 1.
- A l'aide du manche arrondi d'une simple cuiller, insérez la structure métallique à l'intérieur des bords de fixation - dessins 2, 3 et 4.
- Lorsque vous effectuez cette manoeuvre, il est conseillé de fixer d'abord les long côtes A et B et ensuite les côtes courts C et D - dessin 5.

ENG. INSTRUCTIONS FOR THE ASSEMBLY OF GRASSCATCHERS

- Insert metal frame into cloth-bag (drawing 1).
- Fix it inside clamping rims of cloth-bag by means of a simple rounded-off tool - a spoon handle, for instance (drawings 2 - 3 - 4).
- We suggest to clamp long sides A and B first and short sides C and D after (drawing 5).

P MONTAGEM DO SACO RECOLHEDOR DE GRAMA

- Introduzir a estrutura metálica no interior do tecido - desenho 1.
- Com a ajuda do cabo arredondado de uma comum colher, introduzir a estrutura no interior das bordas de enganche desenhos 2-3-4.
- Ao efetuar este emparelhamento é aconselhável enganchar antes os lados A e B e então os lados C e D - desenho 5.

D MONTAGE RASENMAHER GRASSFANGSACK

- Stecken Sie die Metallstruktur innerhalb des Stoffes - Zeichnung 1.
- Mit der Hilfe des gerundeten Holm eines gemeinen Löffel, stecken Sie die Struktur innen der Kupplungsrandern - Zeichnungen 2-3-4.
- Wann Sie diese Kupplung machen, raten wir Ihnen, vorher die langen Seiten A und B und danach die kurzen Seiten C und D zu verbinden - Zeichnung 5.

GR ΤΟΠΟΘΕΤΗΣΗ ΤΟΥ ΣΑΚΟΥ ΠΕΡΙΣΤΛΟΓΗΣ ΓΡΑΣΙΔΙΟΥ

- Περνάτε το μεταλλικό σκελετό μέσα στο ύφασμα (σχήμα 1).
- Με τη βοήθεια της στρογγυλεμένης πλευράς ενός κοινού κουταλιού περνάτε το σκελετό μέσα στις άκρες για το γάντζωμα (σχήματα 2-3-4).
- Για να κάνετε αυτή τη σύνδεση συνιστάται να γαντζώσετε πρώτα τις μεγάλες πλευρές A και B και ύστερα τις μικρές C και D (σχήμα 5).

I

ENG

F

D

NL

E

P

GR

ΛΕΙΤΟΥΡΓΙΑ ΚΑΙ ΣΤΑΜΑΤΗΜΑ

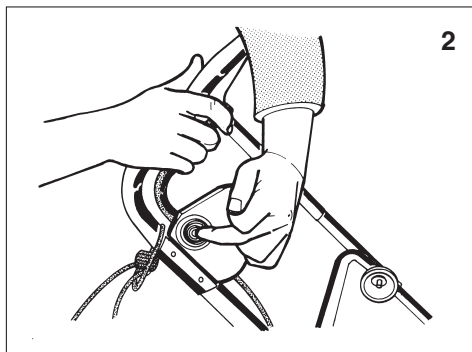
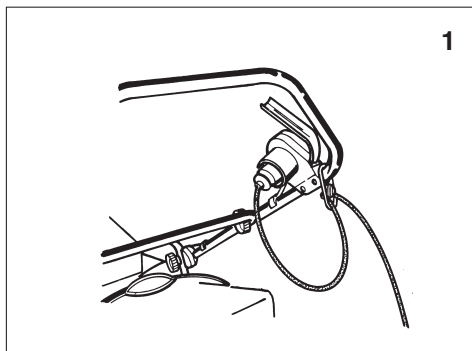

I

MESSA IN MOTO E ARRESTO

Questo tosaerba è provvisto di interruttore elettrico di sicurezza contro avviamenti accidentali. Tenere prima premuto il pulsante di sicurezza quindi tirare la leva (Fig. 2) contro il manubrio.



Sul manubrio è applicato un anello di aggancio per il cavo di prolunga. Vincolare il cavo (Fig. 1) per proteggere spina e presa dagli strappi accidentali.

ENG

STARTING AND STOPPING

This lawn mower is provided with an electric safety switch against accidental starts. Depress safety lock-off button on the switch-box, and whilst still depressed pull the switch lever (Fig. 2).



The top handle is equipped with an hooked ring which holds the extension cable. Hook the cable (Fig. 1) to protect socket and plug from accidental tears.

F

MISE EN MARCHÉ ET ARRÊT

Cette tondeuse est équipée d'un interrupteur électrique de sécurité contre tout démarrage accidentel. Presser d'abord l'interrupteur de sécurité et, sans lâcher, tirer le levier (Fig. 2) contre le guidon.



Sur le guidon est appliqué un anneau d'accrochage pour le câble-rallonge. Fixer le câble (Fig. 1) pour protéger fiche et prise contre tout débranchement accidentel.

D**ANLASSEN UND ANHALTEN**

Dieser Rasenmäher ist mit einem Motorschutzschalter zur Vermeidung versehentlichen Anlassens ausgestattet.

Zunächst den Schutzschalter gedrückt halten und anschließend den Hebel gegen den Führungsholm ziehen (Abb. 2).



Am Holm befindet sich ein Halter für das Verlängerungskabel. Das Kabel blockieren (Abb. 1), um Stecker und Steckdose vor Herausreißen zu schützen.

P**ARRANQUE E PARADA**

Este cortador de grama está provisto de um interruptor elétrico de segurança contra partidas acidentais.

Antes, manter apertado o botão de segurança e depois puxar a alavanca (fig. 2) contra o manúbrio.



No manúbrio está aplicado um anel de enganche para o cabo de extensão. Prender o cabo (fig. 1) para proteger a ficha e a tomada de puxões acidentais.

NL**OPSTARTEN EN STOPPEN**

Deze grasmaaimachine is voorzien van een elektrische veiligheidsschakelaar ter voorkoming van ongelukken.

Houd eerst de veiligheidsknop ingedrukt en trek vervolgens de hendel (Fig. 2) tegen de handgreep.



Op de handgreep bevindt zich een ringhaakje voor het verlengsnoer. Zet het snoer vast (Fig. 1) om stekker en contact te behoeden tegen onverhoedse rukken.

GR**ΛΕΙΤΟΥΡΓΙΑ ΚΑΙ ΣΤΑΜΑΤΗΜΑ**

Αυτό το χορτοκοπτικό είναι εφοδιασμένο με έναν ηλεκτρικό διακόπτη ασφαλείας που εμποδίζει την κατά λάθος εκκίνηση.

Πρώτα πατάτε το διακόπτη ασφαλείας και ύστερα τραβάτε το μοχλό (Εικ. 2) προς το τιμόνι.



Πάνω στο τιμόνι υπάρχει ένας δακτύλιος για την προέκταση. Να δέσετε το καλώδιο (Εικ. 1) για να προστατεύσετε το φις και την πρίζα από τυχόν απότομα τραβήγματα.

E**PUESTA EN MARCHA Y DETENCION**

Este cortacésped está dotado de un interruptor eléctrico de seguridad contra la posible puesta en marcha accidental.

Primero, mantener apretado el pulsador de seguridad y, después, apretar la palanca (fig. 2) contra la empuñadura.



En la empuñadura hay un anillo de enganche para el cable de prolongación. Fijar el cable (fig. 1) para proteger la clavija y la toma contra tirones accidentales.

BLUE BIRD INDUSTRIES

FABBRICA MOTORI s.r.l.-Zanè (Vi)-Via Due Camini 19
telefono 0445.314138 (5 linee) - telefax 0445.314225

E-Mail: bluebirdind@witcom.com

http://www.bluebird.it - **http://www.bluebirdind.com**

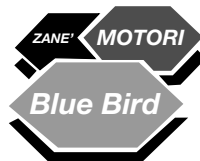



BIRCHWOOD PRODUCTS LIMITED, COSSALL INDUSTRIAL ESTATE, ILKESTON, DERBYSHIRE DE7 5UD ENGLAND
TEL: +44 (0)115 9442401 FAX: +44 (0)115 9444450 WEB SITE: www.birchwood-products.co.uk

SANDRIGARDEN srl

Via Verdi, 13 - 23847 MOLTENO (LC) - ITALIA - Tel. 031.3570411 - Fax 031.870533